

Sauter 高轉速系列

Sauter Speed Drive®

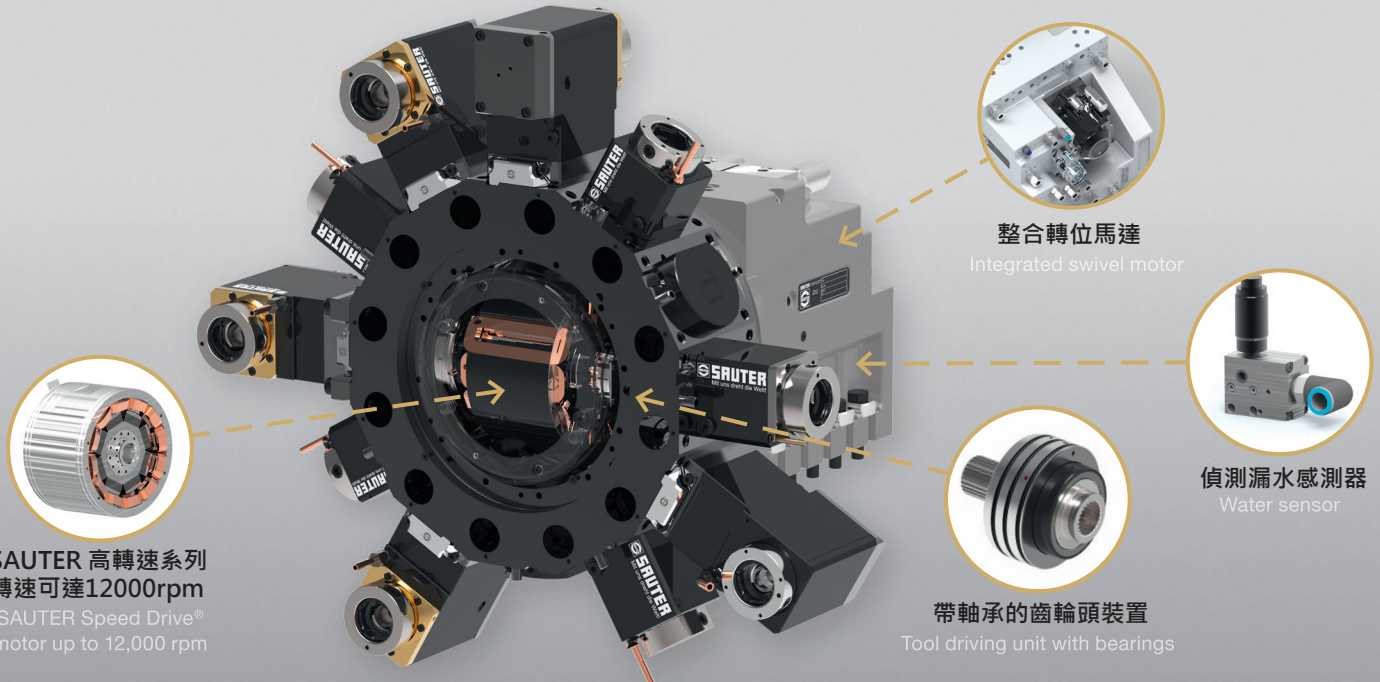

SAUTER 高轉速系列
轉速可達12000rpm
SAUTER Speed Drive®
motor up to 12,000 rpm

整合轉位馬達
Integrated swivel motor

偵測漏水感測器
Water sensor

帶軸承的齒輪頭裝置
Tool driving unit with bearings

高轉速直驅動力刀塔，提高加工可靠性

High Speed Direct Drive tool turret with improved process reliability

- 高轉速系列，轉速可達12000rpm，需搭配Sauter高轉速刀座
The new Sauter Speed-Drive® is designed for speeds up to 12,000 rpm for use with corresponding Sauter Speed Tools
- 內建偵測漏水感測器，可感測是否有水滲進刀盤，可提高使用安全
More process safety – integrated water sensor detects coolant leaks in tool disk
- 整合轉位馬達，可使刀塔本體縮小300mm，體積更精巧
Integrated swivel motor in turret housing reduces the length by 300 mm
- 可沿用現有VDI介面刀座，但請注意轉速需與刀塔轉速匹配
Existing VDI tools can be used up to according maximum speed
- 可連續運轉
Higher duty cycle
- 多種刀座介面可選
Diverse tool interfaces possible

性能數據

Performance data:

- | | |
|----------------|--|
| - 扭力
torque | 最大 56 Nm (20% ED)
max. 56 Nm (20% ED) |
| - 轉速
speed | 最大 bis 12.000 min ⁻¹
max. up to 12,000 rpm |
| - 功率
power | 最大 23,5 kW
max. 23,5 kW |

Denkfabrik Sauter: Mit uns dreht die Welt!
Sauter innovation factory: Mit uns dreht die Welt!

霄特國際股份有限公司 Sauter Asia Co.,Ltd
台中市南屯區環中路四段368號
Tel: +886-4-23805836
Fax: +886-4-23805832
E-mail: info@sauter-asia.com
www.sauter-asia.com